

# LA MICRO TORCH

MA071

Ce mini-chalumeau à gaz rechargeable permet des applications très variées: rétreint de gaines, réparation de petites tuyauteries, chauffages ponctuels, soudures, etc...

S'utilise en modélisme, armurerie, plomberie, industrie alimentaire, mécanique générale, mais aussi pour les motos, cycles, garages,....

L'allumage s'effectue par un système de pierre à briquet intégré, permettant une combustion résistant au vent et à l'eau.

Le dard peut atteindre une température de 1300°C.

Son format très compact lui permet de trouver sa place facilement dans une boîte à outils.

S'utilise avec le SOUDVIT : bobine de soudure à basse température, s'utilisant sur tous les métaux ferreux ou non et notamment l'inox. Ne nécessite pas la chauffe du support et soude instantanément et solidement les métaux, même de nature différente.

Ø x H x L : 36mm x 137mm x 101mm

Température : 1300°C / 2450°F

Température fer à souder : 200 - 450°C

390 - 840°F

Volume : Butane 64ml

Temps d'utilisation : 60 - 70 minutes

La recharge de gaz butane est vendu séparément

Code : MA100

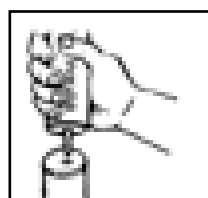
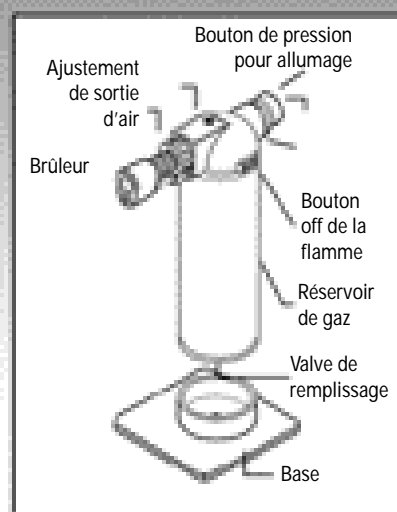

Remplissage du gaz

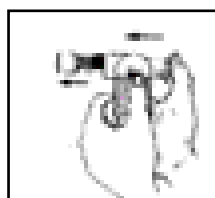

Appuyez sur le bouton pour allumer



# HAPIE

ZAC Croix Saint-Claude 6, rue de l'Épinette 77340 PONTAULT COMBAULT

Tél. 01 64 43 83 34 - Fax 01 64 43 83 42 E.mail : hapie@hapie.net - Site internet :www.hapie.net